



Referencia de pedido

OMH-21 30mm-screws

Angulo de fijación

Características

- Kit de fijación
- Montaje fácil y rápido

Longitud de tornillo 30mm

Dimensiones

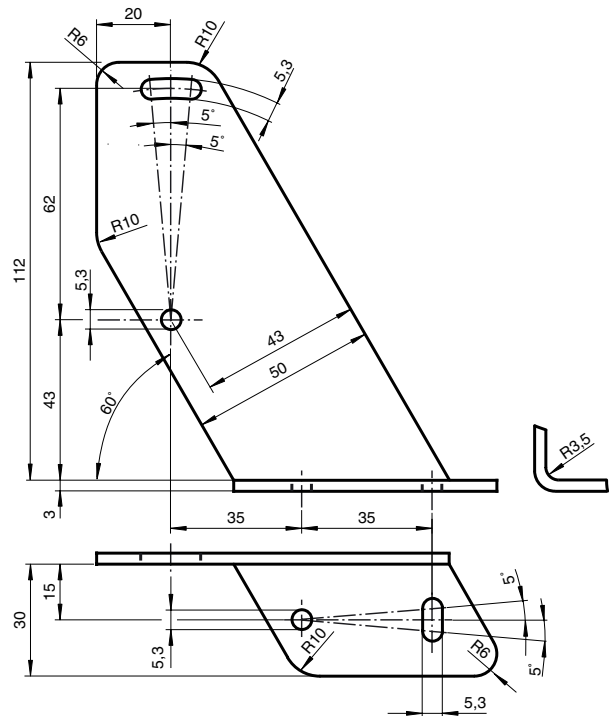

Datos técnicos

Datos mecánicos

Material	Acero, recubierto de polvo
Masa	aprox. 175 g
Fijación	Material de fijación incluido

Serie adecuada

Serie	RL23 RL28 RL29
Safety Serie	SLA20 SLA28 SL29, SLA29